

ปัจจัยที่มีผลต่อการนำนโยบายด้านสวัสดิการสังคมไปปฏิบัติของเทศบาล ตำบลช่องลม อำเภอลานกระบือ

Factors Affecting the Implementation of Social Welfare Policy by Chonglom Municipality In Lan Krabue District.

ศรัณย์ จูฑารีย์*

Saran Thitaree

* บัณฑิตวิทยาลัย มหาวิทยาลัยราชภัฏบ้านสมเด็จเจ้าพระยา

รับบทความ 15 มกราคม 2564 แก้ไขบทความ 27 เมษายน 2564 ตอรับบทความ 30 กรกฎาคม 2564

บทคัดย่อ

การวิจัยครั้งนี้เป็นการวิจัยเชิงสำรวจ มีวัตถุประสงค์เพื่อ 1) ศึกษาถึงระดับการปัจจัยการนำนโยบายด้านสวัสดิการสังคมไปปฏิบัติ ของเทศบาลตำบลช่องลม อำเภอลานกระบือ จังหวัดกำแพงเพชร 2) ศึกษาปัจจัยที่มีอิทธิพลต่อการนำนโยบายด้านสวัสดิการสังคมไปปฏิบัติของเทศบาลตำบลช่องลม อำเภอลานกระบือ จังหวัดกำแพงเพชร ประชากรคือประชาชนในเขตปกครองของเทศบาลตำบลช่องลมจำนวน 5,671คนได้ขนาดกลุ่มตัวอย่าง จำนวน 374 คน แล้วสุ่มตัวอย่างด้วยวิธีการสุ่มแบบแบ่งชั้นแล้วสุ่มแบบง่ายอีกครั้งหนึ่ง เครื่องมือที่ใช้ในการเก็บรวบรวมข้อมูลเป็นแบบสอบถามชนิดมาตราประมาณค่า วิเคราะห์ข้อมูลโดยการหาค่าความถี่ ค่าร้อยละ ค่าเฉลี่ย ค่าเบี่ยงเบนมาตรฐาน การวิเคราะห์การถดถอยและการวิเคราะห์เส้นทาง ผลการวิจัย พบว่า 1) ปัจจัยการนำนโยบายด้านสวัสดิการสังคมไปปฏิบัติของเทศบาลตำบลช่องลม อำเภอลานกระบือ จังหวัดกำแพงเพชร ในภาพรวมค่าเฉลี่ยอยู่ในระดับมากและการนำนโยบายด้านสวัสดิการสังคมไปปฏิบัติของเทศบาลตำบลช่องลม อำเภอลานกระบือ จังหวัดกำแพงเพชร ในภาพรวมอยู่ในระดับมาก 2) ปัจจัยด้านเป้าหมายและวัตถุประสงค์ของนโยบาย สมรรถนะองค์การที่นำนโยบายไปปฏิบัติ การสนับสนุนจากทางการเมืองและประชาชนมีอิทธิพลทางตรงและเชิงบวกต่อการนำนโยบายด้านสวัสดิการสังคมไปปฏิบัติของเทศบาลตำบลช่องลม อำเภอลานกระบือ จังหวัดกำแพงเพชร ส่วนความเพียงพอของทรัพยากร ลักษณะของหน่วยงานที่นำนโยบายไปปฏิบัติ การวางแผนและควบคุม การสนับสนุนจากทางการเมืองและประชาชน มีอิทธิพลทางตรงและเชิงบวกต่อสมรรถนะองค์การที่นำนโยบายไปปฏิบัติแต่เป้าหมายและวัตถุประสงค์ของนโยบายไม่มีอิทธิพลต่อสมรรถนะองค์การที่นำนโยบายไปปฏิบัติ เป้าหมายและวัตถุประสงค์ของนโยบายมีอิทธิพลทางตรงและเชิงบวกต่อความเพียงพอของทรัพยากรและความเพียงพอของทรัพยากรมีอิทธิพลทางตรงและเชิงบวกต่อลักษณะของหน่วยงานที่นำนโยบายไปปฏิบัติและลักษณะของหน่วยงานที่นำนโยบายไปปฏิบัติมีอิทธิพลทางตรงและเชิงบวกต่อการวางแผนและควบคุม

คำสำคัญ: การนำนโยบายไปปฏิบัติ, สวัสดิการสังคม, เทศบาลตำบลช่องลม

Abstract

This research is survey research. The purpose of this research were to study 1) Level of factors that was influence to policy implementation and policy implementation on social welfare of Chonglom Municipality in Lan Krabue District, Kamphaengphet Province. 2) Factors that was influence to policy implementation on social welfare of Chonglom Municipality in Lan Krabue District, Kamphaengphet Province. The Population who live in Chonglom Municipality included 5,671 and sample size were 374 samples. Sampling by stratified random and simple random sampling. Data were collected using 5-point rating scale questionnaires and checklist, were statistically analyzed in frequency, percentage, standard deviation, arithmetic mean, multiple regression and path analysis.

The finding revealed as follows: 1) Level of factor that influence to policy implementation on social welfare of Chonglom Municipality was agreed in high level and policy implementation was success in high level. 2) Factor on goals and objectives of policy that was positively direct and indirect influence to success of policy implementation on social welfare while factor on organizational capability that took action on policy implementation and private and public support were positively direct influence to success of policy implementation on social welfare. Factor on adequacy of resources in characteristic of the implementing agencies on planning and control was positively indirect influence to success of policy implementation on social welfare of Chonglom Municipality.

Keywords: Policy, Implementation, Social Welfare, Chonglom Municipality

บทนำ

การกระจายอำนาจการปกครองในระบบประชาธิปไตย ตามรัฐธรรมนูญแห่งราชอาณาจักรไทย พุทธศักราช 2560 หมวด 5 แนวนโยบายแห่งรัฐ ได้แก่ รัฐต้องกระจายอำนาจให้ท้องถิ่นพึ่งตนเองและตัดสินใจในกิจการท้องถิ่นได้เอง พัฒนาเศรษฐกิจและระบบสาธารณูปการ ตลอดทั้งโครงสร้างพื้นฐานสารสนเทศ ในท้องถิ่นให้ทั่วถึงและเท่าเทียมกันทั่วประเทศ รวมทั้งพัฒนาจังหวัดที่มีความพร้อมให้เป็นองค์กรปกครองส่วนท้องถิ่นขนาดใหญ่ โดยคำนึงถึงเจตนารมณ์ของประชาชนในจังหวัดนั้น (มาตรา 78) และรัฐต้องส่งเสริมและสนับสนุนให้ประชาชนมีส่วนร่วม ในการสงวนบำรุงรักษาและใช้ประโยชน์จากทรัพยากรธรรมชาติและ ความหลากหลายทางชีวภาพ อย่างสมดุลรวมทั้งมีส่วนร่วมในการส่งเสริมบำรุงรักษาและคุ้มครองคุณภาพสิ่งแวดล้อม ตามหลักการพัฒนาที่ยั่งยืน ตลอดจนควบคุมและกำจัดการมลพิษ ที่มีผลต่อสุขภาพอนามัย สวัสดิภาพและคุณภาพชีวิตของประชาชนและมีหน้าที่ต้องทำตามมาตรา 67

ดังนั้น จัดให้มีและบำรุงทางน้ำและทางบก การรักษาความสะอาดของถนน ทางน้ำทางเดินและที่สาธารณะ รวมทั้งการกำจัดขยะมูลฝอยและสิ่งปฏิกูล การป้องกัน และระงับโรคติดต่อ การป้องกันและบรรเทา สาธารณะภัย การส่งเสริมการศึกษา ศาสนาและวัฒนธรรม การส่งเสริมการพัฒนาสตรี เด็ก และเยาวชน ผู้สูงอายุและพิการ การคุ้มครองดูแลและบำรุงรักษาทรัพยากรธรรมชาติและสิ่งแวดล้อม การบำรุงรักษา ศิลปะจารีตประเพณีภูมิปัญญาท้องถิ่นและวัฒนธรรมอันดีของท้องถิ่น และการปฏิบัติหน้าที่อื่น ตามที่ทาง ราชการมอบหมาย

เทศบาลตำบลช่องลมมีหน้าที่ความรับผิดชอบเกี่ยวกับสวัสดิการสังคมและสังคมสงเคราะห์ ส่งเสริมสวัสดิการเบี้ยยังชีพเด็ก เยาวชน ผู้พิการ ผู้สูงอายุ ผู้ป่วยเอดส์ เด็กที่ได้รับผลกระทบจากโรคเอดส์ เด็กที่ยากจนขาดผู้อุปการะเลี้ยงดู ส่งเสริมสนับสนุนกิจกรรมและพัฒนาอาชีพกลุ่มสตรี เด็ก เยาวชน ผู้สูงอายุ ผู้พิการ ให้คำปรึกษา แนะนำ ด้านสวัสดิการแรงงาน การประกันสังคม ส่งเสริมและสนับสนุน การจัดทำอาชีพการเกษตร ส่งเสริมและสนับสนุนงานศูนย์สงเคราะห์ราษฎรประจำหมู่บ้าน สนับสนุนการ จัดทำที่อยู่อาศัยแก่ผู้ยากไร้ ส่งเสริมและสนับสนุนกิจกรรมชมรมผู้สูงอายุ กิจกรรมกลุ่มผู้ป่วยเอดส์ ส่งเสริมและให้คำปรึกษาการมาปณิกสงเคราะห์ ให้คำปรึกษากองทุนหมู่บ้าน/ชุมชนและการออมทรัพย์ สนับสนุนศูนย์พัฒนาครอบครัวตำบลและหมู่บ้าน ส่งเสริมภารกิจบทบาทหน้าที่และสิทธิสตรี ส่งเสริมและ สนับสนุนวิสาหกิจชุมชน/การเคหะ (เทศบาลตำบลช่องลม, 2562, ออนไลน์) จึงสนใจศึกษาว่าประชาชนใน เขตเทศบาลตำบลช่องลมได้รับผลอย่างไรเมื่อนำนโยบายสวัสดิการสังคมไปปฏิบัติสอดคล้องกับ ความ ต้องการของประชากรหรือไม่ มีคุณภาพชีวิตและความพึงพอใจเพียงใดและเทศบาลตำบลช่องลมใช้ตัวแปร ใดที่มีอิทธิพลต่อการนำนโยบายไปปฏิบัติและมีผลมากน้อยต่างกันอย่างไร

ในการศึกษาปัจจัยที่ส่งผลความสำเร็จของการนำนโยบายการกระจายอำนาจจัดทำแผนพัฒนาไป ปฏิบัติของประเทศต่างๆ ในทวีปเอเชีย ชีบาและรอนดีเนลลี (Cheema and Rondinelli, 1983) ใช้ตัว แบบที่เขาสร้างขึ้น ซึ่งประกอบด้วยปัจจัย 4 ประการ คือ (1) ความสัมพันธ์ระหว่างองค์การ ซึ่งหมายถึง ความชัดเจนและความสอดคล้องของวัตถุประสงค์ของแผนงาน ความเหมาะสมของการจัดสรรหน้าที่ ระหว่างหน่วยงาน มาตรฐานของแผนงาน งบประมาณการนำไปปฏิบัติ และกระบวนการประเมินผล ความชัดเจน ความสอดคล้อง และคุณภาพของการสื่อความหมายระหว่างองค์การ และประสิทธิภาพ ของความเชื่อมโยงในการให้การสนับสนุนกิจกรรมของแผนงาน (2) ทรัพยากรที่สนับสนุนการนำแผนงาน ขององค์การไปปฏิบัติ หมายถึงขอบเขตของการควบคุมด้านการเงิน ความเพียงพอของงบประมาณที่ จัดสรรให้แก่กิจกรรมของโครงการ การจัดหางบประมาณได้ทันเวลาการดำเนินกิจกรรม ความเพียงพอ ของรายได้ที่เพิ่มขึ้นกับอำนาจการใช้จ่ายเงินการสนับสนุนของผู้นำทางการเมืองระดับชาติและความผูกพัน ของข้าราชการในระดับชาติ (3) ลักษณะและความสามารถของหน่วยงานที่นำนโยบายไปปฏิบัติหมายถึง ทักษะทางด้านเทคนิคการจัดการและการเมืองของทีมงานปฏิบัติงาน ความสามารถในการประสานงาน ควบคุมและประสานการตัดสินใจ การสนับสนุนทรัพยากรทางการเมืองของหน่วยงาน ธรรมชาติของ กระแสไหลเวียนภายในของข่าวสารข้อมูล การใช้ความสนับสนุนของกลุ่มเป้าหมายต่อหน่วยงานที่ปฏิบัติ การเชื่อมโยงของหน่วยงานปฏิบัติกับองค์การนอกภาครัฐบาลอย่างสอดคล้อง คุณภาพของผู้นำภายใน

หน่วยปฏิบัติ ความผูกพันของทีมงานต่อกิจกรรมที่ปฏิบัติ และที่ตั้งของหน่วยงานภายในระบบการบริหาร
โครงการและ (4) เงื่อนไขทางด้านสภาพแวดล้อมซึ่งได้แก่แนวทางการเมือง (Political Style) โครงสร้าง
การกำหนดนโยบาย ลักษณะของโครงสร้างอำนาจท้องถิ่น ข้อจำกัด (Constrain) ทางด้านทรัพยากร
ปัจจัยวัฒนธรรมสังคม ระดับขององค์การที่ร่วมรับประโยชน์จากแผนงาน และความเพียงพอทางกายภาพ
ของปัจจัยพื้นฐานทางเศรษฐกิจ (Physical Infrastructure)

นักวิชาการที่สำคัญอีกท่านหนึ่งทางด้านการนำนโยบายไปปฏิบัติ แวน มิเตอร์และ แวน ฮอร์น
(Van Meter & Van Horn, 1975) ได้เสนอกรอบแนวคิด เพื่อการศึกษากระบวนการนำนโยบายไปปฏิบัติ
ซึ่งเป็นผลงานจากการปรับปรุงเอกสารที่นำเสนอต่อการประชุมประจำปีของสมาคมรัฐศาสตร์
สหรัฐอเมริกาคือการนำเอากรอบทฤษฎีองค์การ ซึ่งได้แก่ การเปลี่ยนแปลงองค์การ การควบคุมองค์การ
องค์การที่ซับซ้อน และการจัดองค์การเสียใหม่ นำเอาวรรณกรรมเกี่ยวกับผลกระทบจากการพิจารณา
ตัดสินใจ และการศึกษาความสัมพันธ์ระหว่างรัฐมาใช้ในการออกแบบทฤษฎีการนำนโยบายไปปฏิบัติ จาก
กรอบทฤษฎีดังกล่าว แวน มิเตอร์และ แวน ฮอร์น (Van Meter and Van Horn, 1975) ได้พัฒนาตัวแบบ
การศึกษา กระบวนการนำนโยบายไปปฏิบัติ ขึ้นโดยให้ความสนใจความสัมพันธ์ของปัจจัยที่ส่งผลต่อการ
ปฏิบัติ คือปัจจัยด้านนโยบายได้แก่ มาตรฐานและวัตถุประสงค์นโยบาย และทรัพยากร ซึ่งปัจจัย 2
ประการ เป็นตัวแปรภายนอก ในขณะที่ตัวแปรภายใน ที่ส่งผลต่อการปฏิบัติ ซึ่งประกอบด้วยตัวแปรหลัก
6 ตัวแปร คือ (1) มาตรฐานและวัตถุประสงค์ของนโยบาย (2) ทรัพยากร (3) การสื่อสารระหว่างองค์การ
และกิจกรรมการนำนโยบายไปปฏิบัติ (4) ลักษณะขององค์การในการนำนโยบายไปปฏิบัติ (5) เงื่อนไขทาง
เศรษฐกิจ สังคมและการเมือง (6) การเห็นด้วยของผู้ ตัวแปรดังกล่าวในฐานะตัวแปรอิสระตัวแบบของการ
นำนโยบายไปปฏิบัติ

ซาบาร์เทียร์และแมสมาเนียน (Sabatier & Mazmanian, 1983) ได้สรุปแนวทางในการนำกรอบ
การศึกษาไปประยุกต์ใช้ (Implication of the Framework) โดยเสนอแนะว่าการจะนำนโยบายไปสู่การ
ปฏิบัติให้ประสบผลสำเร็จดังนี้

1. ความสามารถของกฎหมายในการดำเนินการให้บรรลุวัตถุประสงค์ของนโยบายซึ่งจะต้อง
กำหนดให้ชัดเจนและความแน่นอน
 2. ความสามารถของกฎหมายในการผนึกทฤษฎีที่เหมาะสม ที่นำไปใช้ในการวิเคราะห์ปัจจัย
สำคัญของการนำนโยบายไปปฏิบัติและความเชื่อมโยงในเชิงเหตุผลที่ส่งผลต่อการบรรลุเป้าหมายของ
นโยบาย และขณะเดียวกันการเปลี่ยนแปลงพฤติกรรมของกลุ่มเป้าหมายและเงื่อนไขต่างๆ จะต้อง
สนองต่อการบรรลุวัตถุประสงค์นโยบาย
 3. ความสามารถของกฎหมายที่ให้อำนาจแก่หน่วยปฏิบัติอย่างเพียงพอในการดำเนินการกับ
กลุ่มเป้าหมายและการใช้มาตรการแทรกซ้อนอื่นๆ และยังรวมการกำหนดโครงสร้างของกระบวนการใน
การนำนโยบายไปปฏิบัติที่จะทำให้กลุ่มเป้าหมายปฏิบัติตามได้มากที่สุด
- 1). ผู้นำของหน่วยปฏิบัติมีความสามารถทางการบริหารและมีทักษะทางการเมือง และ
ผูกพันการบรรลุเป้าหมายของนโยบาย

2). โปรแกรมต้องได้รับการสนับสนุนอย่างแข็งขันจากประชาชนและผู้นำคนสำคัญทางฝ่ายนิติบัญญัติหรือฝ่ายบริหารตลอดทั้งกระบวนการในการนำนโยบายไปปฏิบัติในขณะที่สถาบันตุลาการอาจจะทำตัวเป็นกลางหรือให้การสนับสนุนก็ได้

3). วัตถุประสงค์ของนโยบายจะต้องไม่ถูกทำลายจากนโยบายอื่นหรือไม่ถูกทำลายจากเงื่อนไขทางเศรษฐกิจและสังคมที่เปลี่ยนแปลงไป

ผลงานของ Edwards (1980) ได้เสนอตัวแบบการนำนโยบายไปปฏิบัติในลักษณะ Top-down แต่มีกลุ่มนักวิชาการที่เห็นว่าตัวแบบดังกล่าวยังมีข้อบกพร่องเพราะในความเป็นจริงแล้วการนำนโยบายไปปฏิบัติจะเป็นไปในลักษณะ Top-down และ Bottom-up ในประเด็นนี้ จิกจิ้น โบว์แมน เลสเตอร์และทูลีย์ (Giggin, Bowman, Lester & Toole, 1987) ได้เสนอตัวแบบการนำนโยบายไปปฏิบัติซึ่งเป็นความพยายามในการสังเคราะห์ การนำนโยบายไปปฏิบัติแบบ “Top-down” กับ “Bottom-up” เข้าด้วยกัน กล่าวคือ การนำนโยบายไปปฏิบัติ (State Implementation) เป็นภาระหน้าที่และเงื่อนไขที่กำหนดให้แก่ผู้นำนโยบายไปปฏิบัติ ซึ่งเกิดจากรัฐบาลกลาง หรือรัฐบาลระดับมลรัฐและรัฐบาลท้องถิ่นและยังขึ้นอยู่กับแนวโน้มที่จะดำเนินการของรัฐและความสามารถของรัฐอีกด้วย อย่างไรก็ตามการตัดสินใจของรัฐไม่ใช่จะเป็นผู้ปฏิบัติที่ยึดเอกภาพของหลักเหตุผลเสมอไปแต่ขึ้นอยู่กับภาระจรรยาบรรณทางการเมืองระหว่างกลุ่มต่าง ๆ ทั้งภายในและภายนอกการบริหารในระดับมลรัฐ) นั้นตัวแบบดังกล่าวจึงตั้งอยู่ภายใต้ฐานคติที่ว่า การนำนโยบายไปปฏิบัติขึ้นอยู่กับตัวแปรทั้งระดับ “Top-down” และ “Bottom-up”

วัตถุประสงค์การวิจัย

1. เพื่อศึกษาถึงระดับปัจจัยการนำนโยบายด้านสวัสดิการสังคมไปปฏิบัติของเทศบาลตำบลช่องลม อำเภอลานกระบือ จังหวัดกำแพงเพชร
2. เพื่อศึกษาปัจจัยที่มีอิทธิพลต่อการนำนโยบายด้านสวัสดิการสังคมไปปฏิบัติของเทศบาลตำบลช่องลม อำเภอลานกระบือ จังหวัดกำแพงเพชร

สมมติฐานการวิจัย

ปัจจัยด้านเป้าหมายและวัตถุประสงค์ของนโยบาย ความเพียงพอของทรัพยากร ลักษณะของหน่วยงานที่นำนโยบายไปปฏิบัติ การวางแผนและการควบคุม สมรรถนะขององค์การ การสนับสนุนทางการเมืองและประชาชน มีอิทธิพลต่อการนำนโยบายด้านสวัสดิการสังคมไปปฏิบัติของเทศบาลตำบลช่องลม

ขอบเขตการวิจัย

1. ด้านเนื้อหาในการวิจัยครั้งนี้มุ่งศึกษาปัจจัยสำคัญที่มีอิทธิพลต่อการนำนโยบายด้านสวัสดิการสังคมไปปฏิบัติของเทศบาลตำบลช่องลม อำเภอลานกระบือ จังหวัดกำแพงเพชร
2. กลุ่มเป้าหมายกลุ่มเป้าหมายที่ใช้ในการวิจัยได้แก่ ประชาชนที่อาศัยอยู่ในเขตพื้นที่เทศบาลตำบลช่องลม อำเภอลานกระบือ จังหวัดกำแพงเพชร จำนวน 5,671 คน

3. ตัวแปรที่ศึกษา ตัวแปรปัจจัยที่มีอิทธิพลต่อการนำนโยบายไปปฏิบัติประกอบด้วย ปัจจัยด้านเป้าหมายและวัตถุประสงค์ของนโยบาย ด้านความเพียงพอของทรัพยากร ด้านลักษณะของหน่วยงานที่นำนโยบายไปปฏิบัติ ด้านการวางแผนและการควบคุม ด้านสมรรถนะขององค์กร และด้านการสนับสนุนทางการเมืองและประชาชน

วิธีดำเนินการวิจัย

วิจัยครั้งนี้เป็นการวิจัยเชิงปริมาณ ด้วยการวิจัยเชิงสำรวจ โดยใช้แบบสอบถามแบบปลายปิดและข้อเสนอแนะ เพื่อสอบถามให้ทราบถึงการนำนโยบายด้านสวัสดิการสังคมไปปฏิบัติของเทศบาลตำบลช่องลม

เครื่องมือที่ใช้ในการวิจัย

เครื่องมือที่ใช้ในการวิจัยเชิงสำรวจครั้งนี้ เป็นแบบสอบถาม ประกอบด้วย 3 ตอน ดังนี้

ตอนที่ 1 เป็นแบบสอบถามข้อมูลเกี่ยวกับปัจจัยส่วนบุคคล ได้แก่ เพศ อายุ การศึกษา อาชีพ รายได้ และระยะเวลาที่อาศัยอยู่ในพื้นที่เทศบาลตำบลช่องลม ลักษณะเป็นคำถามแบบเลือกตอบ

ตอนที่ 2 เป็นแบบสอบถามข้อมูลความคิดเห็นเกี่ยวกับปัจจัยการนำนโยบายด้านสวัสดิการสังคมไปปฏิบัติของเทศบาลตำบลช่องลม แบบสอบถามมีลักษณะเป็นแบบสอบถามชนิดมาตราประมาณค่า (Rating Scale) 5 ระดับ จำนวน 6 ด้าน รวม 30 ข้อ คือ

- | | |
|--|-------------|
| 1. เป้าหมายและวัตถุประสงค์ของนโยบาย | จำนวน 5 ข้อ |
| 2. ความเพียงพอของทรัพยากร | จำนวน 5 ข้อ |
| 3. ลักษณะของหน่วยงานที่นำนโยบายไปปฏิบัติ | จำนวน 5 ข้อ |
| 4. การวางแผนและควบคุม | จำนวน 5 ข้อ |
| 5. สมรรถนะองค์กรที่นำนโยบายไปปฏิบัติ | จำนวน 5 ข้อ |
| 6. การสนับสนุนจากทางการเมืองและประชาชน | จำนวน 5 ข้อ |

ตอนที่ 3 เป็นแบบสอบถามข้อมูลเกี่ยวกับการนำนโยบายด้านสวัสดิการสังคมไปปฏิบัติของเทศบาลตำบลช่องลม แบบสอบถามมีลักษณะเป็นแบบสอบถามชนิดมาตราประมาณค่า (Rating Scale) 5 ระดับ จำนวน 3 ด้าน รวม 18 ข้อ คือ

- | | |
|---|-------------|
| 1. ความสอดคล้องกับความต้องการของประชากร | จำนวน 7 ข้อ |
| 2. คุณภาพชีวิตของประชาชน | จำนวน 5 ข้อ |
| 3. ความพึงพอใจของประชาชน | จำนวน 6 ข้อ |

การเก็บรวบรวมข้อมูล

1. ประชากร

ประชากรที่ใช้ในการวิจัยครั้งนี้ ได้แก่ ประชาชนที่อาศัยอยู่ในเขตพื้นที่เทศบาลตำบลช่องลม อำเภอลานกระบือ จังหวัดกำแพงเพชร จำนวน 5,671 คน (เทศบาลตำบลช่องลม 2562, ออนไลน์)

2. กลุ่มตัวอย่าง

กลุ่มตัวอย่างที่ใช้ในการวิจัยครั้งนี้ ได้แก่ ประชาชนที่อาศัยอยู่ในเขตพื้นที่เทศบาลตำบลช่องลม กำหนดกลุ่มตัวอย่างโดยใช้สูตรของ ยามาเน (Yamane ,1973, p. 887) ที่ระดับนัยสำคัญ .05 ได้กลุ่มตัวอย่างจำนวน 374 คน

วิเคราะห์ข้อมูลความคิดเห็นเกี่ยวกับปัจจัยการนำนโยบายการด้านสวัสดิการสังคมของเทศบาลตำบลช่องลมไปปฏิบัติ ได้แก่ เป้าหมายและวัตถุประสงค์ของนโยบาย ความเพียงพอของทรัพยากร ลักษณะของหน่วยงานที่นำนโยบายไปปฏิบัติ การวางแผนและควบคุม สมรรถนะองค์การที่นำนโยบายไปปฏิบัติและการสนับสนุนจากทางการเมืองและประชาชน

1). วิเคราะห์ข้อมูลเกี่ยวกับการนำนโยบายด้านสวัสดิการสังคมของเทศบาลตำบลช่องลม โดยการหาค่าเฉลี่ย (\bar{x}) และหาค่าส่วนเบี่ยงเบนมาตรฐาน (S.D.) โดยมีเกณฑ์การแปลความหมายของค่าเฉลี่ยแบ่งออกเป็น 5 ระดับของ เบสท์ (Best,1981,p. 23) ดังนี้

ค่าเฉลี่ย 4.50 – 5.00 หมายถึง อยู่ในระดับมากที่สุด

ค่าเฉลี่ย 3.50 – 4.49 หมายถึง อยู่ในระดับมาก

ค่าเฉลี่ย 2.50 – 3.49 หมายถึง อยู่ในระดับปานกลาง

ค่าเฉลี่ย 1.50 – 2.49 หมายถึง อยู่ในระดับน้อย

ค่าเฉลี่ย 1.00 – 1.49 หมายถึง อยู่ในระดับน้อยมาก

2). การหาความสัมพันธ์ของตัวแปรอิสระและตัวแปรตาม ปัจจัยการนำนโยบายด้านสวัสดิการสังคมเขียนเป็นสมการโครงสร้าง ได้ดังนี้

$$Y = \beta_1 X_1 + \beta_2 X_5 + \beta_3 X_6 + e \dots \dots \dots (1)$$

$$X_5 = \beta_4 X_1 + \beta_5 X_2 + \beta_6 X_3 + \beta_7 X_4 + \beta_8 X_6 + e \dots \dots \dots (2)$$

$$X_2 = \beta_9 X_1 + e \dots \dots \dots (3)$$

$$X_3 = \beta_{10} X_2 + e \dots \dots \dots (4)$$

$$X_4 = \beta_{11} X_3 + e \dots \dots \dots (5)$$

สถิติที่ใช้ทดสอบสมมติฐาน

วิเคราะห์ถดถอยพหุ และวิเคราะห์เส้นทางเพื่อหาความสัมพันธ์ของตัวแปรอิสระและตัวแปรตาม

สรุปผลการวิจัยและการอภิปรายผล

จากตารางที่ 1 พบว่า ปัจจัยการนำนโยบายด้านสวัสดิการสังคมไปปฏิบัติของเทศบาลตำบลช่องลม อำเภอลานกระบือ จังหวัดกำแพงเพชร ในภาพรวมค่าเฉลี่ยอยู่ในระดับมากค่าเฉลี่ยเท่ากับ 3.79

เมื่อพิจารณาเป็นรายด้าน พบว่าด้านเป้าหมายและวัตถุประสงค์ของนโยบายมีค่าเฉลี่ยสูงที่สุดอยู่ในระดับมากค่าเฉลี่ยเท่ากับ 3.95 รองลงมาคือด้านลักษณะของหน่วยงานที่นำนโยบายไปปฏิบัติ ค่าเฉลี่ยอยู่ในระดับมากค่าเฉลี่ยเท่ากับ 3.90 และค่าเฉลี่ยต่ำสุดคือด้านการวางแผนและควบคุมมีค่าเฉลี่ยอยู่ในระดับมากค่าเฉลี่ยเท่ากับ 3.57

ตารางที่ 1 ค่าเฉลี่ย (\bar{x}) และค่าเบี่ยงเบนมาตรฐาน (S.D.) ปัจจัยการนำนโยบายด้านสวัสดิการสังคมไปปฏิบัติของเทศบาลตำบลช่องลม อำเภอลานกระบือ จังหวัดกำแพงเพชร ในภาพรวม

ปัจจัยการนำนโยบายไปปฏิบัติ	\bar{x}	S.D.	ระดับ	อันดับ
1. เป้าหมายและวัตถุประสงค์ของนโยบาย	3.95	0.81	มาก	1
2. ความเพียงพอของทรัพยากร	3.61	0.79	มาก	5
3. ลักษณะของหน่วยงานที่นำนโยบายไปปฏิบัติ	3.90	0.78	มาก	2
4. การวางแผนและควบคุม	3.57	0.82	มาก	6
5. สมรรถนะองค์การที่นำนโยบายไปปฏิบัติ	3.86	0.78	มาก	4
6. การสนับสนุนจากทางการเมืองและประชาชน	3.88	0.80	มาก	3
รวมเฉลี่ย	3.79	0.79	มาก	

ตารางที่ 2 ค่าเฉลี่ย (\bar{x}) และค่าเบี่ยงเบนมาตรฐาน (S.D.) การนำนโยบายด้านสวัสดิการสังคมไปปฏิบัติของเทศบาลตำบลช่องลม อำเภอลานกระบือ จังหวัดกำแพงเพชร ในภาพรวม

การนำนโยบายไปปฏิบัติ	\bar{x}	S.D.	ระดับ	อันดับ
1. ความสอดคล้องกับความต้องการของประชาชน	3.85	0.80	มาก	2
2. คุณภาพชีวิตของประชาชน	3.58	0.79	มาก	3
3. ความพึงพอใจของประชาชน	3.96	0.81	มาก	1
รวมเฉลี่ย	3.79	0.80	มาก	

จากตารางที่ 2 พบว่า การนำนโยบายด้านสวัสดิการสังคมไปปฏิบัติของเทศบาลตำบลช่องลมในภาพรวมอยู่ในระดับมาก ค่าเฉลี่ยเท่ากับ 3.79 เมื่อพิจารณาเป็นรายด้านพบว่าด้านความพึงพอใจของประชาชนมีค่าเฉลี่ยสูงสุด ค่าเฉลี่ยอยู่ในระดับมาก ค่าเฉลี่ยเท่ากับ 3.96 รองลงมาคือ ด้านความสอดคล้องกับความต้องการของประชาชน ค่าเฉลี่ยอยู่ในระดับมาก ค่าเฉลี่ยเท่ากับ 3.85 และค่าเฉลี่ยต่ำสุดคือด้านคุณภาพชีวิตของประชาชน ค่าเฉลี่ยอยู่ในระดับมากค่าเฉลี่ยเท่ากับ 3.58

ผลการวิเคราะห์สมมติฐาน

ผลการวิเคราะห์สมมติฐาน ได้ใช้สถิติการวิเคราะห์การถดถอยพหุ เพื่อหาความสัมพันธ์ระหว่างตัวแปรอิสระกับตัวแปรตาม การนำนโยบายด้านสวัสดิการสังคมไปปฏิบัติของเทศบาลตำบลช่องลมจะเป็นดังภาพที่ 1

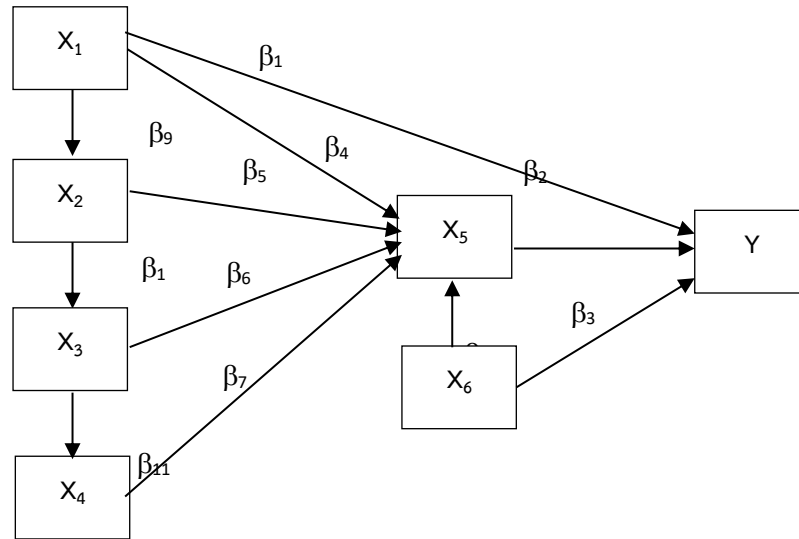

ภาพที่ 1 ปัจจัยการนำนโยบายด้านสวัสดิการสังคมไปปฏิบัติของเทศบาลตำบลช่องลม อำเภอลานที่มา. Van Meter, Donald. S. and Van Horn, Carl. E. (1975)

โดยมีตัวแปรคือ

- Y = การนำนโยบายด้านสวัสดิการสังคมไปปฏิบัติของเทศบาลตำบลช่องลม (POLIM)
- X₁ = เป้าหมายและวัตถุประสงค์ของนโยบาย (GL)
- X₂ = ความเพียงพอของทรัพยากร (ADQ)
- X₃ = ลักษณะของหน่วยงานที่นำนโยบายไปปฏิบัติ (DIV)
- X₄ = การวางแผนและควบคุม (PRJ)
- X₅ = สมรรถนะองค์การที่นำนโยบายไปปฏิบัติ (OG)
- X₆ = การสนับสนุนจากการเมืองและประชาชน (SUP)
- e = ความคลาดเคลื่อน

ตารางที่ 3 ผลการตรวจสอบสหสัมพันธ์ของตัวแปรอิสระที่ใช้ในการวิเคราะห์ความสัมพันธ์กับการนำนโยบายด้านสวัสดิการสังคมไปปฏิบัติของเทศบาลตำบลช่องลม ในสมการที่ (1)

$$Y = \beta_1 X_1 + \beta_2 X_5 + \beta_3 X_6 + e \dots \dots \dots (1)$$

ตัวแปร	POLIM	GL	OG	SUP
GL	.675	1.000		
OG	.770	.680	1.000	
SUP	.885	.695	.723	1.000

หมายเหตุ: POLIM คือ ตัวแปรตาม (Y)

ตารางที่ 4 ผลการตรวจสอบสหสัมพันธ์ของตัวแปรอิสระที่ใช้ในการวิเคราะห์ความสัมพันธ์กับการนำนโยบายด้านสวัสดิการสังคมไปปฏิบัติของเทศบาลตำบลช่องลม ในสมการที่ (2)

$$X_5 = \beta_4 X_1 + \beta_5 X_2 + \beta_6 X_3 + \beta_7 X_4 + \beta_8 X_6 + e \dots\dots\dots(2)$$

ตัวแปร	OG	GL	ADQ	DIV	PRJ	SUP
GL	.622	1.000				
ADQ	.734	.687	1.000			
DIV	.665	.695	.733	1.000		
PRJ	.734	.633	.746	.684	1.000	
SUP	.746	.685	.735	.677	.695	1.000

หมายเหตุ: OG คือ ตัวแปรตาม (X₅)

จากตารางที่ 4 พบว่า ผลการตรวจสอบความสัมพันธ์ของตัวแปรอิสระก่อนนำไปหาความสัมพันธ์กับการนำนโยบายด้านสวัสดิการสังคมไปปฏิบัติของเทศบาลตำบลช่องลม อำเภอลานกระบือ จังหวัดกำแพงเพชร โดยวิธีการสร้างสมการถดถอยพหุ เนื่องจากการใช้สถิติถดถอยพหุมีเทคนิคจำกัดวิธีที่ต้องไม่มีความสัมพันธ์กันสูงระหว่างตัวแปรอิสระ คือต้องไม่มีตัวแปรอิสระคู่ใดคู่หนึ่งสูงกว่า 0.75 ซึ่งจากการตรวจสอบค่าสัมประสิทธิ์สหสัมพันธ์ของตัวแปรอิสระโดยการสร้าง Correlation Matrix พบว่าไม่มีตัวแปรอิสระคู่ใดมีค่าสัมประสิทธิ์สูงกว่า 0.75 ดังนั้นจึงนำมาวิเคราะห์ในในสมการถดถอยพหุ (Multiple Regression) ต่อไปนี้ และได้ผลการวิเคราะห์สมการทั้งสี่สมการ ดังต่อไปนี้

$$POLIM = .154 GL + .446 OG +.554 SUP + e\dots\dots\dots(1)$$

$$R = .865 ,R^2 = .748, SEE = .20561, F = 325.80, Sig F = .000$$

$$OG = .445 GL+.280 ADQ+.115 DIV+.435 PRJ+.552SUP + e\dots\dots\dots(2)$$

$$R = .844 ,R^2 = .7129, SEE = .33352, F = 190.89, Sig F = .000$$

$$ADQ = .774 GL+e\dots\dots\dots(3)$$

$$R = .733 ,R^2 = .537, SEE = .42397, F = 329.74, Sig F = .000$$

$$DIV = .643 ADQ + e \dots\dots\dots(4)$$

$$R = .778 ,R^2 = .605, SEE = .38964, F = 457.21, Sig F = .000$$

$$PRJ = .822 DIV+e\dots\dots\dots(5)$$

$$R = .769 ,R^2 = .591, SEE = .52230, F = 445.82, Sig F = .000$$

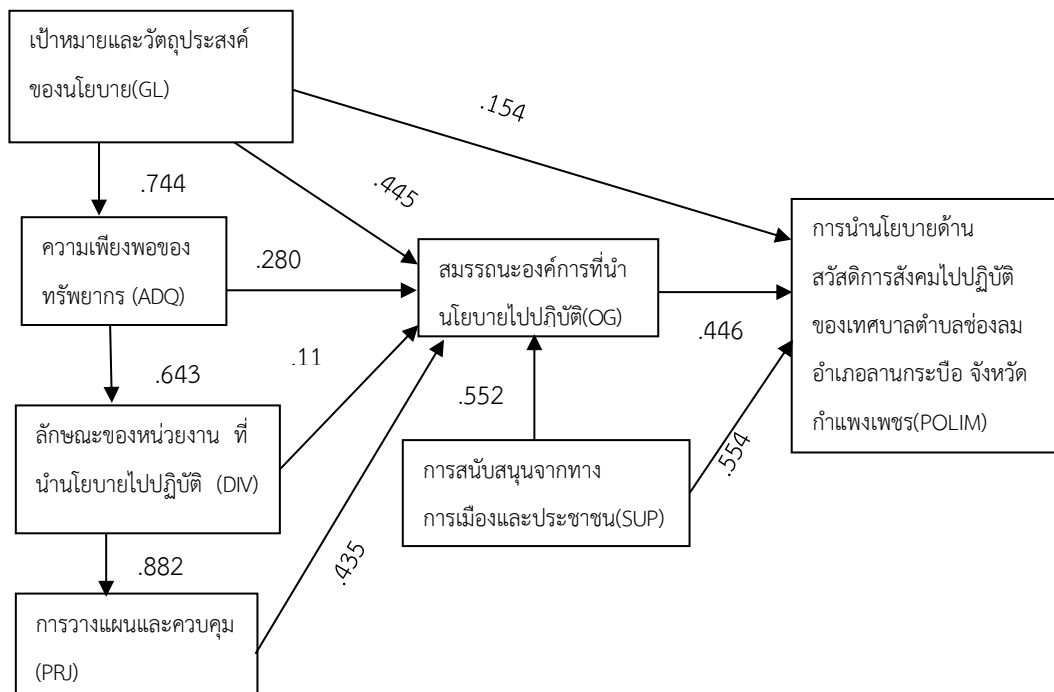

ภาพที่ 2 แสดงค่าสัมประสิทธิ์ของตัวแปรอิสระที่มีต่อตัวแปรตาม

จากการทดสอบตัวแปรอิสระ 6 ตัว คือ เป้าหมายและวัตถุประสงค์ของนโยบาย (GL) ความเพียงพอของทรัพยากร (ADQ) ลักษณะของหน่วยงานที่นำนโยบายไปปฏิบัติ (DIV) การวางแผนและควบคุม (PRJ) สมรรถนะองค์การที่นำนโยบายไปปฏิบัติ (OG) การสนับสนุนจากทางการเมืองและประชาชน (SUP) ที่มีอิทธิพลต่อตัวแปรตาม คือ การนำนโยบายด้านสวัสดิการสังคมไปปฏิบัติของเทศบาลตำบลช่องลม อำเภอลานกระบือ จังหวัดกำแพงเพชร (POLIM) พบว่า เป้าหมายและวัตถุประสงค์ของนโยบาย สมรรถนะองค์การที่นำนโยบายไปปฏิบัติ การสนับสนุนจากทางการเมืองและประชาชนมีอิทธิพลทางตรงและเชิงบวกต่อการนำนโยบายด้านสวัสดิการสังคมไปปฏิบัติของเทศบาลตำบลช่องลม อำเภอลานกระบือ จังหวัดกำแพงเพชร กล่าวคือหากเป้าหมายและวัตถุประสงค์ของนโยบายมีความชัดเจนนำไปปฏิบัติได้ง่าย สมรรถนะองค์การที่นำนโยบายไปปฏิบัติมีความเข้มแข็ง เจ้าหน้าที่มีความรู้ความสามารถสูง และได้รับการสนับสนุนจากทางการเมืองและประชาชนอย่างดีมากเท่าใดก็จะทำให้การนำนโยบายด้านสวัสดิการสังคมไปปฏิบัติประสบผลสำเร็จมากเท่านั้น ส่วนความเพียงพอของทรัพยากร ลักษณะของหน่วยงานที่นำนโยบายไปปฏิบัติ การวางแผนและควบคุม การสนับสนุนจากทางการเมืองและประชาชนมีอิทธิพลทางตรงและเชิงบวกต่อสมรรถนะองค์การที่นำนโยบายไปปฏิบัติแต่เป้าหมายและวัตถุประสงค์ของนโยบายไม่มีอิทธิพลต่อสมรรถนะองค์การที่นำนโยบายไปปฏิบัติ เป้าหมายและวัตถุประสงค์ของนโยบายมีอิทธิพลทางตรงและเชิงบวกต่อความเพียงพอของทรัพยากรและความเพียงพอของทรัพยากรมีอิทธิพลทางตรงและเชิงบวกต่อลักษณะของ หน่วยงานที่นำนโยบายไปปฏิบัติและลักษณะของหน่วยงานที่นำนโยบายไปปฏิบัติมีอิทธิพลทางตรงและเชิงบวกต่อการวางแผนและควบคุมซึ่งตัวแปรอิสระที่มีอิทธิพลและทางอ้อมต่อตัวแปรตาม

อภิปรายผลการวิจัย

เป้าหมายและวัตถุประสงค์ของนโยบาย สมรรถนะองค์การที่นำนโยบายไปปฏิบัติ การสนับสนุนจากทางการเมืองและประชาชน มีอิทธิพลทางตรงและเชิงบวกต่อความสำเร็จในการนำนโยบายด้านสวัสดิการสังคมไปปฏิบัติของเทศบาลตำบลช่องลม อำเภอลานกระบือ จังหวัดกำแพงเพชร กล่าวคือหากเป้าหมายและวัตถุประสงค์ของนโยบายมีความชัดเจนนำไปปฏิบัติได้ง่าย สมรรถนะองค์การที่นำนโยบายไปปฏิบัติมีความเข้มแข็ง เจ้าหน้าที่มีความรู้ความสามารถสูงและได้รับการสนับสนุนจากทางการเมืองและประชาชนอย่างดีมากเท่าใดก็จะทำให้การนำนโยบายด้านสวัสดิการสังคมไปปฏิบัติประสบผลสำเร็จมากเท่านั้น ส่วนความเพียงพอของทรัพยากร ลักษณะของหน่วยงานที่นำนโยบายไปปฏิบัติ การวางแผนและควบคุม การสนับสนุนจากทางการเมืองและประชาชน มีอิทธิพลทางตรงและเชิงบวกต่อสมรรถนะองค์การที่นำนโยบายไปปฏิบัติแต่เป้าหมายและวัตถุประสงค์ของนโยบาย ไม่มีอิทธิพลต่อสมรรถนะองค์การที่นำนโยบายไปปฏิบัติ เป้าหมายและวัตถุประสงค์ของนโยบายมีอิทธิพลทางตรงและเชิงบวกต่อความเพียงพอของทรัพยากรและความเพียงพอของทรัพยากรมีอิทธิพลทางตรงและเชิงบวกต่อลักษณะของหน่วยงานที่นำนโยบายไปปฏิบัติและลักษณะของหน่วยงานที่นำนโยบายไปปฏิบัติมีอิทธิพลทางตรงและเชิงบวกต่อการวางแผนและควบคุมสอดคล้องกับแนวคิดของ แวน มิเตอร์และ แวน ฮอร์น (Van Meter & Van Horn , 1975, p.475-485) ในประเด็นที่ว่าตัวแปรอิสระที่มีอิทธิพลและทางอ้อมต่อตัวแปรตามจากผลวิจัยสามารถอธิบายได้ว่าความสัมพันธ์ของปัจจัยที่ส่งผลต่อการปฏิบัติ (Performance) คือปัจจัยด้านนโยบายได้แก่มาตรฐานและวัตถุประสงค์นโยบายและทรัพยากรและสอดคล้องกับงานวิจัยของอภิรัชต์ สุดคงทอง (2556) เรื่องอิทธิพลของปัจจัยการนำนโยบายไปปฏิบัติที่มีผลต่อประสิทธิภาพการดำเนินงานกองทุนแผ่นดิน ในประเด็นที่ว่าลักษณะหน่วยงานการนำนโยบายไปปฏิบัติมีอิทธิพลต่อประสิทธิภาพการดำเนินงานกองทุนแม่มากที่สุดและสอดคล้องกับงานวิจัยของเสกสรรค์ นิสัยกล้า (2550) เรื่องการนำนโยบายธรรมาภิบาลไปปฏิบัติ: กรณีศึกษากรุงเทพมหานคร ในประเด็นที่ว่าปัจจัยการนำนโยบายธรรมาภิบาลไปปฏิบัติที่อธิบายผลการนำนโยบายไปปฏิบัติได้อย่างมีนัยสำคัญทางสถิติที่ระดับ 0.01 ประกอบด้วยปัจจัยด้านการจัดหาส่งเสริม ควบคุมประเมินผลและการให้คุณให้โทษบุคลากร ด้านผู้บริหารและบุคลากร ผู้ปฏิบัติ ด้านการกำหนดภารกิจและมอบหมายงาน

ข้อเสนอแนะ

1. เป้าหมายและวัตถุประสงค์ของนโยบาย เทศบาลตำบลช่องลม ต้องมีความชัดเจนในเป้าหมายและวัตถุประสงค์ของนโยบาย เพื่อให้การนำนโยบายสวัสดิการสังคมไปปฏิบัติของเทศบาลตำบลช่องลมมีประสิทธิภาพและให้ผลดีแก่ประชาชน สามารถแก้ไขปัญหาและสนองความต้องการของประชาชนอย่างครอบคลุมและทั่วถึง เกิดความรู้ในเรื่องหลักเกณฑ์และระเบียบของการนำนโยบายสวัสดิการสังคมไปปฏิบัติได้ดีและเทศบาลตำบลช่องลม ต้องมีแนวทางประชาสัมพันธ์สื่อมวลชนในท้องถิ่นทุกแขนงและหน่วยงานต่างๆ ให้ความร่วมมือหรือการบูรณาการในการนำนโยบายสวัสดิการสังคมไปปฏิบัติ

2. สมรรถนะองค์การที่นำนโยบายไปปฏิบัติ เทศบาลตำบลช่องลม ต้องแสวงหาความร่วมมือใน

การจัดองค์กรให้มีความเข้มแข็ง มีอุปกรณ์ เครื่องมือ เครื่องใช้ในการนำนโยบายการดำเนินงานด้านสวัสดิการสังคมของเทศบาลตำบลชองลม ไปปฏิบัติเหมาะสมและมีอย่างเพียงพอและผู้นำท้องถิ่นมีศักยภาพและความผูกพัน ต่อประชาชนในพื้นที่ เพื่อที่จะทำให้การนำนโยบายการดำเนินงานด้านสวัสดิการสังคมของเทศบาลตำบลชองลมไปปฏิบัติประสบความสำเร็จได้อย่างมีประสิทธิภาพ

3. การสนับสนุนจากทางการเมืองและประชาชน หากเทศบาลตำบลชองลมได้รับการสนับสนุนจากทางการเมืองและประชาชนจากหลายภาคส่วน เช่น สาธารณสุข ฝ่ายปกครองส่วนท้องถิ่น ภาคเอกชน (ธนาคาร) เป็นต้นก็จะทำให้การนำนโยบายการดำเนินงานด้านสวัสดิการสังคมของเทศบาลตำบลชองลมไปปฏิบัติ ประสบผลสำเร็จมากยิ่งขึ้น ในทำนองเดียวกันถ้าเทศบาลตำบลชองลมหากมีความชัดเจนในเป้าหมายและวัตถุประสงค์ของนโยบาย จะทำให้การนำนโยบายด้านสวัสดิการสังคมของเทศบาลตำบลชองลมไปปฏิบัติประสบความสำเร็จ

บรรณานุกรม

- เสกสรรค์ นิสัยกล้า. (2550). **การนำนโยบายธรรมาภิบาลไปปฏิบัติ: กรณีศึกษากรุงเทพมหานคร.** (วิทยานิพนธ์รัฐประศาสนศาสตร์ดุสิตบัณฑิต). กรุงเทพฯ: มหาวิทยาลัยรามคำแหง.
- เทศบาลตำบลชองลม. (2562). **เทศบาลตำบลชองลม.** สืบค้น 10 สิงหาคม 2562. จาก <http://www.chonglom.go.th/info.php>.
- อภิรัชต์ สุดคงทอง. (2556). **อิทธิพลของปัจจัยการนำนโยบายไปปฏิบัติที่มีผลต่อประสิทธิผลการดำเนินงานกองทุนแผ่นดิน.** (วิทยานิพนธ์รัฐประศาสนศาสตร์มหาบัณฑิต สาขาวิชานโยบายสาธารณะและการจัดการภาครัฐ). กรุงเทพฯ: มหาวิทยาลัยมหิดล.
- Best, J. W. (1981). **Research in education.** (4th ed.). New Jersey: Prentice Hall.
- Cheema, G. S. & Rondinelli, D. A. (1983). **Decentralization and development: Policy implementation in developing countries.** Beverly Hills: Sage.
- Edwards, G. C. (1980). **Implementing public policy.** Washington, DC: Congressional Quarterly Press.
- Giggin, M. L., Bowman, A. O' M, Lester, J. P., & O' Toole, L. J. (1987, June). Public policy implementation: Evolution of the field and agenda for future research. **Policy Studies Review, 7**(1), 200-207.
- Mazmanian, D., & Sabatier, P. (1983). **Implementation and public policy.** Latham, MD: University Press of America.
- Van Meter, D. S., & Van Horn, C. E. (1975, February). The policy implementation process: A conceptual framework. **Administration and Society, 6**(4), 446-484.
- Yamane, T. (1973). **Statistics: An Introductory Analysis.** (3rd ed). New York: Harper and Row.